

# 自行式剪型高空作业平台

## GS™-1530 & GS-1532, GS-1930&GS-1932

(符合GB/CE标准)

### 规格

型号	GS-1530		GS-1532		GS-1930		GS-1932	
尺寸	英制	公制	英制	公制	英制	公制	英制	公制
最大工作高度*	21英尺6英寸	6.57米	21英尺6英寸	6.57米	25英尺6英寸	7.79米	25英尺6英寸	7.79米
▲最大平台高度 (负载传感系统)	15英尺	4.57米	15英尺	4.57米	19英尺	5.79米	19英尺	5.79米
▲贮藏平台高度	3英尺2.2英寸	0.97米	3英尺2.2英寸	0.97米	3英尺3.5英寸	1.00米	3英尺3.5英寸	1.00米
▲平台-外侧长度 -延伸长度	5英尺4英寸 8英尺4英寸	1.63米 2.54米	5英尺4英寸 8英尺4英寸	1.63米 2.54米	5英尺4英寸 8英尺4英寸	1.63米 2.54米	5英尺4英寸 8英尺4英寸	1.63米 2.54米
滑移式延伸平台	3英尺	0.91米	3英尺	0.91米	3英尺	0.91米	3英尺	0.91米
▲平台宽度-外侧	2英尺5英寸	0.74米	2英尺5英寸	0.74米	2英尺5英寸	0.74米	2英尺5英寸	0.74米
护栏高度: 固定栏杆 折叠(CE)	3英尺3英寸 3英尺7英寸	0.99米 1.10米	3英尺3英寸 3英尺7英寸	0.99米 1.10米	3英尺3英寸 3英尺7英寸	0.99米 1.10米	3英尺3英寸 3英尺7英寸	0.99米 1.10米
踢脚板高度	6英寸	0.15米	6英寸	0.15米	6英寸	0.15米	6英寸	0.15米
▲高度-贮藏: 护栏升起 护栏折叠	6英尺9英寸 5英尺8英寸	2.03米 1.73米	6英尺9英寸 5英尺8英寸	2.03米 1.73米	6英尺11英寸 5英尺9英寸	2.11米 1.75米	6英尺11英寸 5英尺9英寸	2.11米 1.75米
▲长度-贮藏	6英尺	1.83米	6英尺	1.83米	6英尺	1.83米	6英尺	1.83米
长度-贮藏延伸	8英尺11英寸	2.74米	8英尺11英寸	2.74米	8英尺11英寸	2.74米	8英尺11英寸	2.74米
▲宽度	2英尺6英寸	0.76米	2英尺8英寸	0.81米	2英尺6英寸	0.76米	2英尺8英寸	0.81米
▲轴距	4英尺4英寸	1.32米	4英尺4英寸	1.32米	4英尺4英寸	1.32米	4英尺4英寸	1.32米
▲离地间隙-中心	2.4英寸	0.06米	2.4英寸	0.06米	2.4英寸	0.06米	2.4英寸	0.06米
▲深坑保护板放下	0.75英寸	0.02米	0.75英寸	0.02米	0.75英寸	0.02米	0.75英寸	0.02米

### 性能

平台最多可容纳人数* (室内/室外)	2/-		2/1		2/-		2/1	
承载能力	600磅	272公斤	600磅	272公斤	500磅	227公斤	500磅	227公斤
承载能力-延伸平台	250磅	113公斤	250磅	113公斤	250磅	113公斤	250磅	113公斤
驱动速度-贮藏位置	2.5英里/小时	4.0公里/小时	2.5英里/小时	4.0公里/小时	2.5英里/小时	4.0公里/小时	2.5英里/小时	4.0公里/小时
驱动速度-提升位置	0.5英里/小时	0.8公里/小时	0.5英里/小时	0.8公里/小时	0.5英里/小时	0.8公里/小时	0.5英里/小时	0.8公里/小时
爬坡能力-贮藏位置**	30%	30%	30%	30%	25%	25%	25%	25%
转向半径-内侧	0	0	0	0	0	0	0	0
转向半径-外侧	5英尺1英寸	1.55米	5英尺1英寸	1.55米	5英尺1英寸	1.55米	5英尺1英寸	1.55米
上升/下降速度	16 / 29秒	16 / 29秒	16 / 29秒	16 / 29秒	16 / 25秒	16 / 25秒	16 / 25秒	16 / 25秒
控制	比例控制		比例控制		比例控制		比例控制	
驱动	双前轮		双前轮		双前轮		双前轮	
多盘刹车	双后轮		双后轮		双后轮		双后轮	
轮胎-实心无印痕	12 x 4.5 x 8英寸	30 x 11 x 20厘米	12 x 4.5 x 8英寸	30 x 11 x 20厘米	12 x 4.5 x 8英寸	30 x 11 x 20厘米	12 x 4.5 x 8英寸	30 x 11 x 20厘米

### 动力

动力源	24伏直流 (4个6伏225安时的电池)							
液压系统容量	3.75加仑	14.2升	3.75加仑	14.2升	3.75加仑	14.2升	3.75加仑	14.2升

### 噪音 & 振动等级

声压等级 (地面)	<70分贝	<70分贝	<70分贝	<70分贝	<70分贝	<70分贝	<70分贝	<70分贝
声压等级 (平台)	<70分贝	<70分贝	<70分贝	<70分贝	<70分贝	<70分贝	<70分贝	<70分贝
振动	<8英尺2英寸/s²	<2.5米/s²	<8英尺2英寸/s²	<2.5米/s²	<8英尺2英寸/s²	<2.5米/s²	<8英尺2英寸/s²	<2.5米/s²

### 重量(CE)\*\*\*\*

	2,718磅	1,233公斤	2,797磅	1,269公斤	3,302磅	1,498公斤	3,313磅	1,503公斤
--	--------	---------	--------	---------	--------	---------	--------	---------

### 符合标准

EU Directives: 2006/42/EC - Machinery (harmonized standard EN280:2001+A2:2009); 2004/108/EC (EMC); 2000/14/EC (Outdoor Noise)

GB/T 25849

\* 公制工作高度等于平台高度加2米。英制是平台高度加6英尺。

\*\* CE/AUS市场: GS-1530和GS-1930只可在室内使用-最多可容纳2人。GS-1532和GS-1932可以在室内和室外使用-最多可容纳1人。

\*\*\* 爬坡能力适用于斜坡上驾驶, 详情参阅操作员手册有关斜坡等级级别。

\*\*\*\* 重量将根据选项和所在国标准而有所不同。

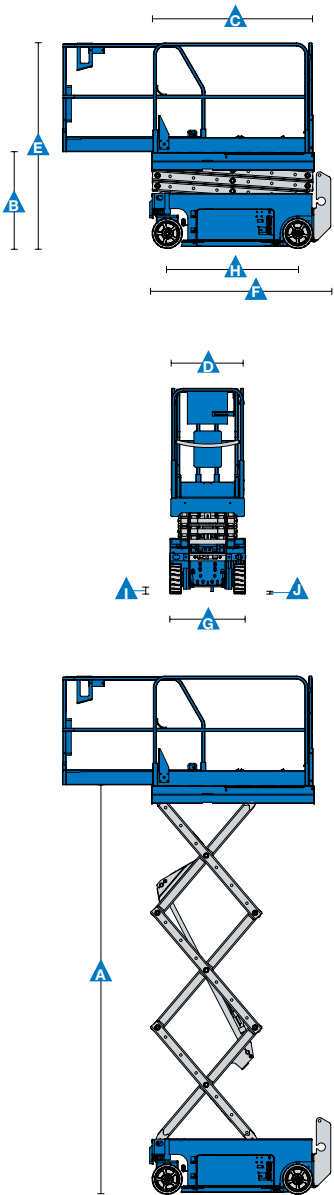

### 特征

#### 标准特征

##### 尺寸

##### GS-1530&GS-1532

- 21英尺11英寸 (6.4米) 工作高度
- 600磅 (272公斤) 承载能力

##### GS-1930&GS-1932

- 24英尺11英寸 (7.60米) 工作高度
- 500磅 (227公斤) 承载能力

##### 性能

- 半高旋转门的可护栏折叠
- Smart Link™控制系统 (操纵杆比例提升&驱动, 人性化控制系统)
- 带蓄电池电量显示器的平台控制
- 交流电线至平台
- 系索连接点
- 手动平台下降阀
- 平台和地面控制的紧急停止装置
- 后轮多盘刹车
- 前轮液压制动
- 旋出式组件托盘
- 深坑保护装置
- 倾斜感应器及声音警报
- 下降警报
- 计时器
- 负载传感系统

##### 动力

- 24伏直流 (4个6伏225安时的电池)
- Universal 20安培智能充电器

#### 轻松配置以满足您的需要

##### 平台

- 5英尺4英寸\*2英尺5英寸 (1.63×0.74米) 钢制平台
- 3英尺 (0.91米) 滑移式延伸平台

##### 动力

- 24伏直流 (四个24伏225安培电池)

##### 驱动

- 双前轮驱动

##### 轮胎

- 实心无痕轮胎

#### 选项和附件

##### 性能选项

- AC电源线连接至平台 (包括插头、插座、漏电切断保护)
- 空气管连接至平台
- 生物可降解液压油
- GPS跟踪系统<sup>(1)</sup> (GPS模块提供机器定位和工作信息)
- 双闪光灯
- 移动警报
- 汽车喇叭

##### 动力选项

- 免维护蓄电池



<sup>(1)</sup> 包括最初二年的订购

<sup>(2)</sup> 仅供可选择型号, 请与你所在地的吉尼分公司进一步咨询详细信息

<sup>(3)</sup> 仅适用于室外作业型号

具体选装件请详洽您所在区域的吉尼销售